

# Ecophon Industry™ Modus TAL

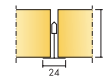

Система Ecophon Industry Modus TAL является одним из основных решений с хорошими акустическими свойствами. Она подходит для снижения уровня шума в промышленных помещениях. Панели доступны в различных цветах и могут устанавливаться различными способами.

Система состоит из панелей Ecophon Industry Modus TAL и подвесной системы Connect, с весом около 3-5 кг/м<sup>2</sup>, в зависимости от толщины панелей. Основа панелей изготовлена из стекловолокна. Лицевая поверхность покрыта окрашенной стеклотканью, задняя часть панели покрыта неокрашенным стеклохолстом. Кромки в стандартной комплектации не окрашены.

Для достижения наилучших результатов рекомендуется применять подвесную систему и аксессуары Connect. Подвесная система изготовлена из оцинкованной стали.



Панель Industry Modus TAL

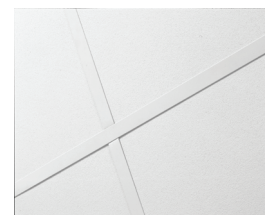

Фрагмент системы Industry Modus TAL

## РАЗМЕРЫ ЭЛЕМЕНТОВ

Размер, мм	1200 x 600	1200 x 600
T24	•	•
На клей	•	•
прямой монтаж	•	•
Толщина	30	50
Монтажная схема	M168, M169, M171	M168, M169, M171

## ТЕХНИЧЕСКИЕ ХАРАКТЕРИСТИКИ

### АКУСТИКА

Звукопоглощение: Результаты тестов в соответствии с EN ISO 354.

Классификация в соответствии со стандартом EN ISO 11654.

$\alpha_p$  Практический коэффициент звукопоглощения

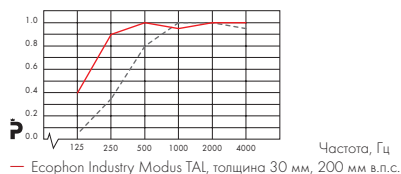

$\alpha_p$  Практический коэффициент звукопоглощения

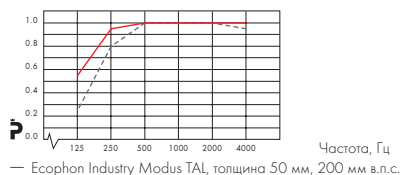

Продукция	Industry Modus TAL 30	Industry Modus TAL 50
в.п.с. мм	30 200	50 200
класс звукопоглощения	C A	A A

Звукоизоляция: Не применимо

Конфиденциальность речи: Не применимо



**ДОСТУП В МЕЖПОТОЛОЧНОЕ ПРОСТРАНСТВО** Панели легко демонтируются. Минимальная высота подвеса системы в соответствии с монтажными схемами.



**ОЧИСТКА** Ежедневная сухая чистка и чистка пылесосом.



**ВНЕШНИЙ ВИД** Modus (TAL-VA), светоотражение 63%. Modus (TAL-M), светоотражение 4%. Modus (TAL-H), светоотражение 41%. Modus (TAL-N), светоотражение 64%. Возможны небольшие отличия в оттенках цветов.



**ВЛАГОСТОЙКОСТЬ** Панели выдерживают постоянную относительную влажность воздуха до 95% при температуре 30°С без провисания, деформации и расслоения (ISO 4611).



**ВНУТРЕННИЙ МИКРОКЛИМАТ** Панели сертифицированы в соответствии с Indoor Climate Labelling и рекомендованы Шведской Ассоциацией по борьбе с астмой и аллергии.



**ПОЖАРОБЕЗОПАСНОСТЬ** Стекловолокно, используемое для производства панелей, после испытаний отнесено к негорючим материалам в соответствии со стандартом EN ISO 1182. Системы препятствуют распространению огня в соответствии с NT FIRE 003.

Классификация пожаробезопасности

Страна	Стандарт	Класс
Россия	ФЗ №123	КМ 1
Европа	EN 13501-1	A2s1,d0



**МЕХАНИЧЕСКИЕ СВОЙСТВА** Информацию о несущей способности и величине распределенной нагрузки смотрите в разделе "Функциональные требования", "Механические свойства" на [www.ecophon.com/ru](http://www.ecophon.com/ru).



**МОНТАЖ** Установка в соответствии с монтажными схемами, руководством по монтажу, вспомогательными рисунками и чертежами. Для получения дополнительной информации см. "Количество по спецификации".

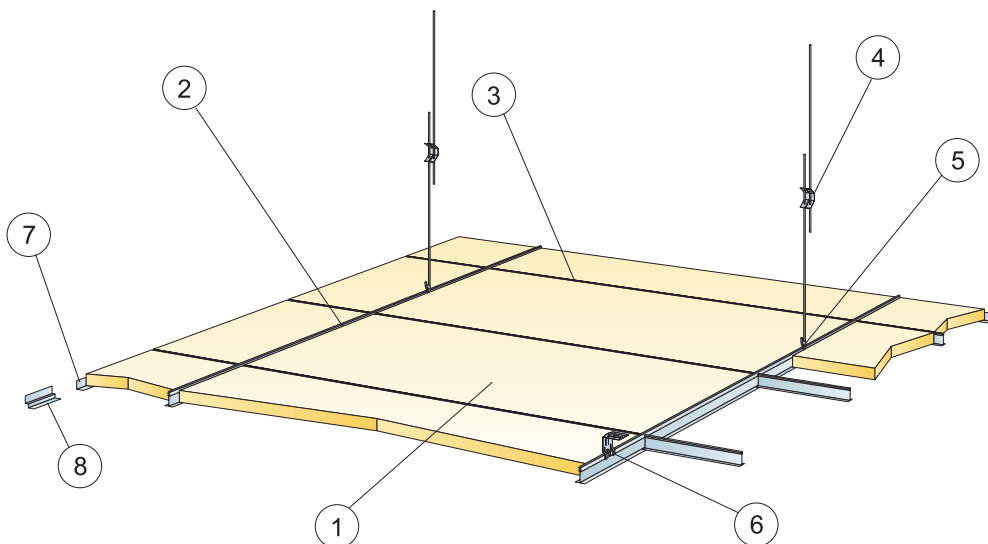

© Ecophon Group

КОЛИЧЕСТВО ПО СПЕЦИФИКАЦИИ (НЕ ВКЛ. ОТХОДЫ)

		<b>Размер, мм</b>
		<b>1200x600</b>
1	Панель Industry Modus TAL	1,4/м <sup>2</sup>
2	Главная направляющая Connect T24, монтаж с шагом 1200 мм ((макс. расстояние от стены 600 мм, может быть увеличено до 1200 мм при отсутствии доп. нагрузки на участке между главной направляющей и стеной).	0,9м/м <sup>2</sup>
3	Поперечная направляющая Connect T24, L=1200 мм, монтаж с шагом 600 мм	1,7м/м <sup>2</sup>
4	Регулируемый подвес Connect, монтаж с шагом 1200 мм (макс. расстояние от стены 600 мм)	0,7/м <sup>2</sup>
5	Клипса подвеса Connect	0,7/м <sup>2</sup>
6	Для прямого монтажа. Прямой нерегулируемый кронштейн, монтаж с шагом 1200 мм	0,7/м <sup>2</sup>
7	Пристенный уголок Connect 81 1б, монтаж с шагом 300 мм	по требованию
8	Теневой пристенный уголок Connect, монтаж с шагом 300 мм	по требованию
Δ Мин. высота подвеса системы - Регулируемый подвес: 100 мм, Крепежный кронштейн: 50 мм		-
δ Мин. глубина демонтажа: 170 мм (толщина 30 мм), 220 мм (толщина 50 мм)		-

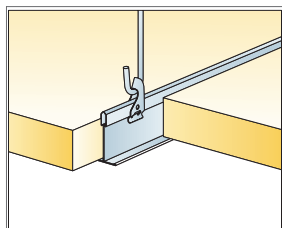

Подвес с регулируемым подвесом и клипсой

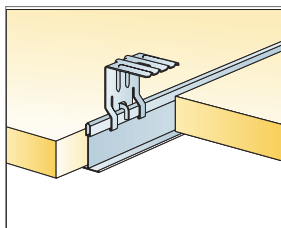

Подвес с регулируемым подвесом и клипсой

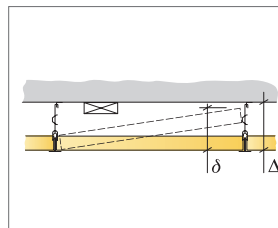

См. Количество по спецификации

Размер, мм	Макс. возможная нагрузка [N]	Мин. несущая способность [N]

Норма нагрузки/несущая способность

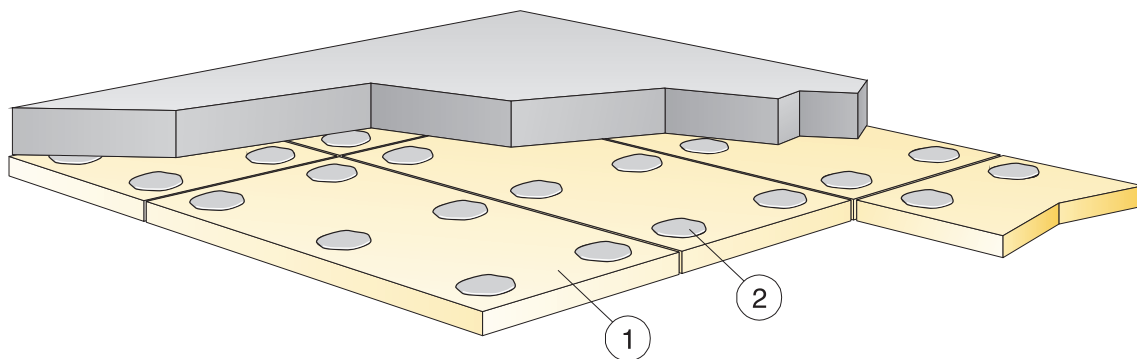

© Ecophon Group

КОЛИЧЕСТВО ПО СПЕЦИФИКАЦИИ (НЕ ВКЛ. ОТХОДЫ)

		<b>Размер, мм</b>
		<b>1200x600</b>
1	Панель Industry Modus TAL	1,4/м <sup>2</sup>
2	Акустический клей Connect 2100	0,25л/м <sup>2</sup>
Δ Мин. высота подвеса системы: 30 соотв. 50 мм		-
δ Мин. глубина демонтажа системы: не демантируется		-

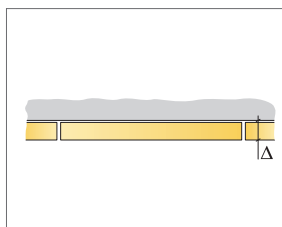

См. Количество по спецификации



Размер, мм	Макс. возможная нагрузка [N]	Мин. несущая способность [N]
1200x600	-	-

Норма нагрузки/несущая способность

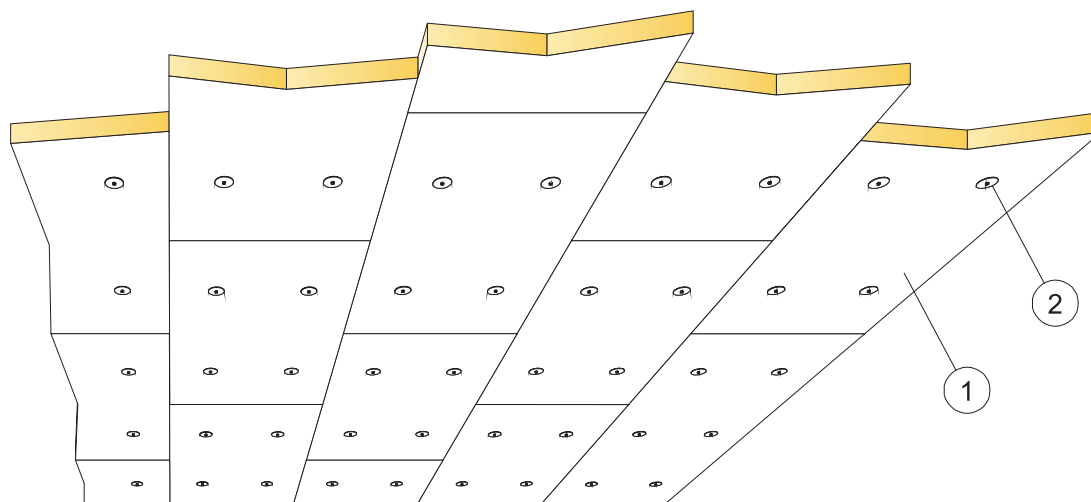

© Ecophon Group

КОЛИЧЕСТВО ПО СПЕЦИФИКАЦИИ (НЕ ВКЛ. ОТХОДЫ)

		<b>Размер, мм</b>
		<b>1200x600</b>
1	Панель Industry Modus TAL	1,4/м <sup>2</sup>
2	Шайба и шуруп Connect	по требованию
Δ Мин. высота подвеса системы: 30 соотв. 50 мм		-
δ Мин. глубина демонтажа системы: не демантируется		-

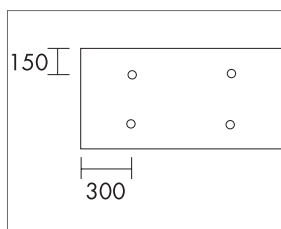

Монтаж панели 1200x1200

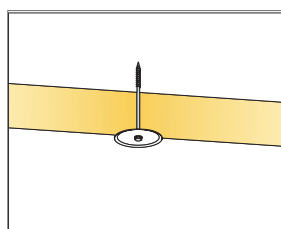

Фрагмент с шурупом с шайбой

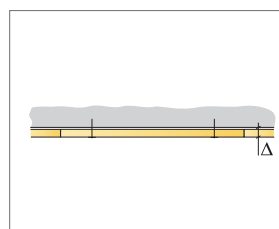

См. Количество по Спецификации

Размер, мм	Макс. возможная нагрузка [N]	Мин. несущая способность [N]
1200x600	-	-

Норма нагрузки/несущая способность